

BLUE GIANT®

RAMPA NIVELADORA MECÁNICA

CAPACIDAD DE CARGA

Hasta 26.000
lb (11.800 kg)

**CLASIFICACIÓN
DE CARGA**

Workhorse
Heavy
Super

**NEXT
GEN**



DISEÑO PARA APLICACIONES EXIGENTES.
OFRECE MÁXIMA EFICIENCIA Y RENDIMIENTO.

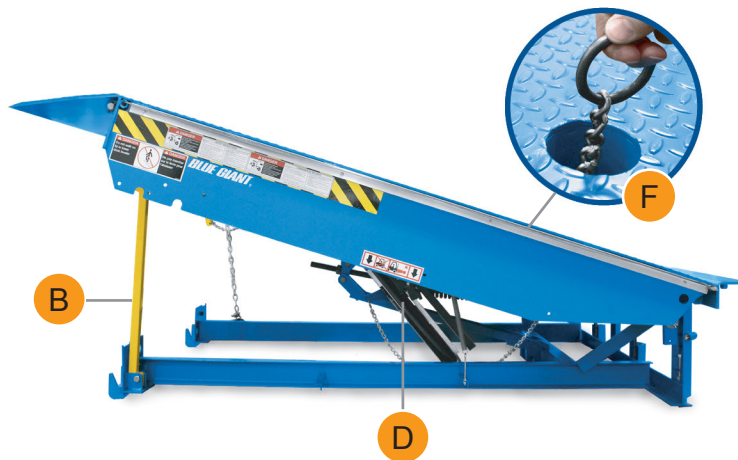
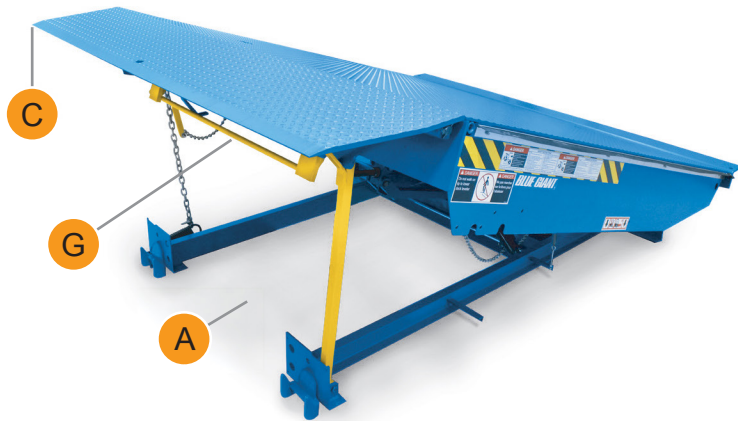
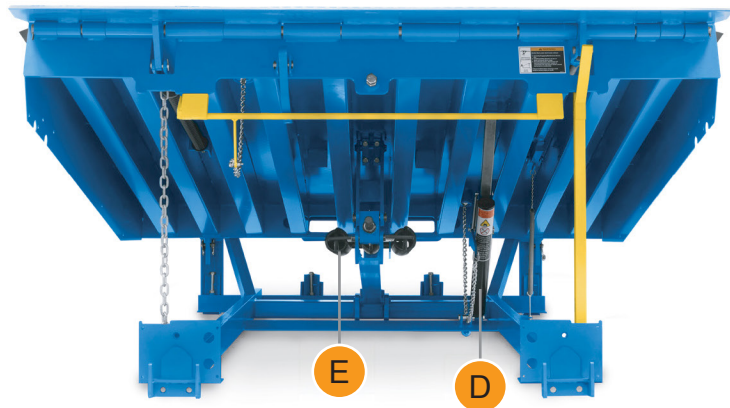

A

Diseño de marco limpio
Permite una fácil limpieza de la fosa y reduce la acumulación de residuos.

B

Soporte de rampa de una sola pieza
El diseño actualizado aumenta la estabilidad, reduce el tiempo de acoplamiento y disminuye la probabilidad de un posicionamiento incorrecto.

C

Labio
El sistema de despliegue del labio proporciona un aumento del rango de operación y una reducción de la fuerza de tracción necesaria para su despliegue.

D

Conjunto de sujeción por trinquete
Dispositivo de bloqueo sólido con sistema de alivio de presión incorporado.

E

Resortes de elevación para carga pesada
Resortes de silicona cromada de alta calidad, respaldados por una garantía líder en la industria.

F

Cadena de activación robusta
Se requiere una fuerza mínima para desplegar la plataforma con suavidad.

G

Patas de seguridad mecánicas contra caídas
Reduce la distancia de caída de la rampa en caso de salida prematura del camión.

DESCRIPCIÓN GENERAL Y CARACTERÍSTICAS

FÁCIL DE OPERAR

- Diseñado con énfasis en la usabilidad, la rampa niveladora mecánica Blue Giant es fácil de activar y requiere menos fuerza de tracción.
- La plataforma se despliega de manera suave y controlada.
- El diseño del mecanismo de elevación tipo crossbow no requiere ajuste inicial.
- Opcional: Equipado con sistema de fácil extracción para reducir aún más la fuerza de tracción hasta en un 33%.



POTENTE SISTEMA DE SUJECIÓN

- El sistema de sujeción por trinquete ofrece una fijación segura a lo largo de todo el rango de operación del andén.
- La compensación automática de flotación y el sistema de alivio de presión evitan la sobrecarga de esfuerzo. Esto permite que el andén se ajuste dinámicamente a los cambios de altura de la plataforma del remolque.
- Un anillo de cadena de activación robusta soldado reduce drásticamente la probabilidad de que el eslabón se deforme.
- El trinquete revestido de cadmio es resistente a la corrosión, lo que favorece la durabilidad del sistema.
- Cuenta con ocho dientes recubiertos de cadmio de alta resistencia que son más anchos y profundos que los de la competencia, lo que da como resultado un agarre superior.

INTEGRIDAD ESTRUCTURAL

- 8 a 10 vigas en J mejoradas se sueldan debajo de la plataforma en los puntos de impacto dinámico para prevenir su deformación y prolongar la vida útil de la rampa niveladora
- El andén de 7' presenta solo 6" (152 mm) de espacio entre vigas en el centro, lo que lo hace apto para montacargas de 4 o 3 ruedas de manera estándar.
- El cabezal y el marco de base con muescas brindan mayor estabilidad para el equipo de mantenimiento, como la estructura de soporte de la plataforma y la barra para mantenimiento.
- Un sistema de despliegue del labio rediseñado requiere ajustes iniciales mínimos y presenta un rango de operación mayor.



DISEÑADO PENSANDO EN LA SEGURIDAD

- Soporte de rampa de una sola pieza se asienta firmemente en posición vertical, sosteniendo tanto la plataforma como el labio para permitir el mantenimiento seguro debajo de la plataforma y el mantenimiento de la fosa.
- Si un camión sale del andén inesperadamente o se desliza libremente desde el labio, las patas mecánicas de seguridad anticaídas evitan la caída libre de la plataforma, minimizando el riesgo de lesiones al personal y daños al equipo.
- Patas mecánicas de seguridad anticaídas de dos etapas eliminan el daño al ángulo perimetral frontal de la fosa, lo que evita reparaciones costosas del concreto.

VENTAJA DE PLATAFORMA FLEXIBLE

- El diseño de bisagra trasera fija es ideal para condiciones de carga normales, ya que permite que la plataforma se flexione hasta 4" (102 mm) cuando está bajo carga para garantizar el contacto completo entre el labio y el camión.
- La plataforma permanece alineada con el piso para eliminar puntos de atrapamiento y obstrucciones de tráfico cruzado.
- Vigas en J de acero de alta resistencia permiten que la plataforma se flexione fácilmente de lado a lado mientras mantiene la rigidez de adelante hacia atrás sin deformarse con el tiempo.

INNOVACIÓN Y CALIDAD

- La rampa niveladora mecánica Blue Giant, pionera en la industria de América del Norte, cuenta con una pintura electrostática en polvo en su versión estándar, lo que proporciona una durabilidad inigualable del acabado y el color.
- La soldadura robótica de última generación aumenta la integridad estructural.

DISEÑO

SELECCIÓN DE NIVELADOR: CLASIFICACIÓN DE CARGA

CARGA TOTAL

PESO DE LA CARGA + PESO DEL VEHÍCULO

 ≤ 5 mph (8Km/h)

 ≤ 7%
GRADO DE INCLINACIÓN DE LA PLATAFORMA

USO DIARIO

CAMIÓN COMPLETO (FULL TRUCK, FTL)/CICLOS

CARGA COMPLETA DE CAMIÓN (FTL)	CICLOS
0-8	0-200
9-16	201-400
17-24	401-600
≥ 24	≥ 600

CARGA COMPLETA DE CAMIÓN = DE 24 A 26 TARIMAS

CLASIFICACIÓN DE CARGA

CARGA + USO

WORKHORSE

HEAVY

SUPER

EXTREME

ULTRA

CAPACIDAD DE CARGA
40,000 LB MÁX.

Para determinar su solución de andén de carga óptima, comuníquese con un representante de ventas de Blue Giant con su información de carga total y de uso diario.

DIMENSIONES DE LA FOSA

TAMAÑO NOMINAL	ANCHO DE LA FOSA (W)		LONGITUD DE LA FOSA (L)		
	pulgadas	mm	in	mm	
6' x 6'	1829 x 1829 mm	74	1880	63	1600
6' x 8'	1829 x 2438 mm			87	2210
6' x 10'	1829 x 3048 mm			111	2819
6' 6" x 6'	1981 x 1829 mm	80	2032	63	1600
6' 6" x 8'	1981 x 2438 mm			87	2210
6' 6" x 10'	1981 x 3048 mm			111	2819

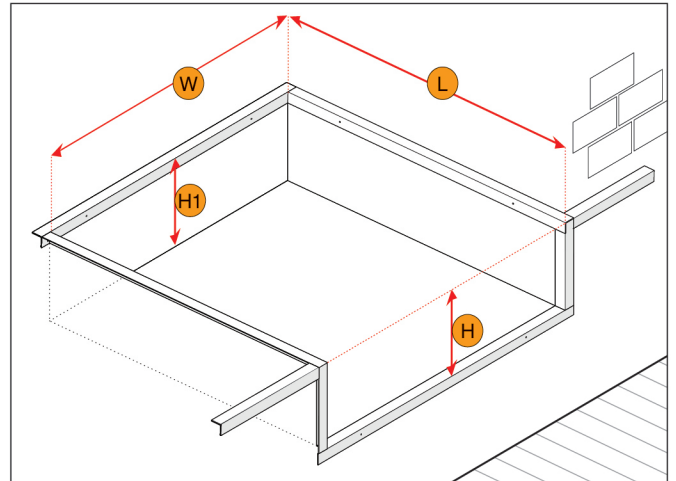

Profundidad de la fosa estándar:	Parte frontal (Altura): 20" (508 mm)	Parte trasera (H1): 19.5" (495 mm)
----------------------------------	---	---------------------------------------

Formato del modelo para pedidos: MECÁNICO - TAMAÑO - CLASIFICACIÓN

Pedido de muestra Mecánico - 6' x 6' (1829 x 1829mm) - Workhorse

Modelo de muestra: M6006W

OPCIONES DE COLOR

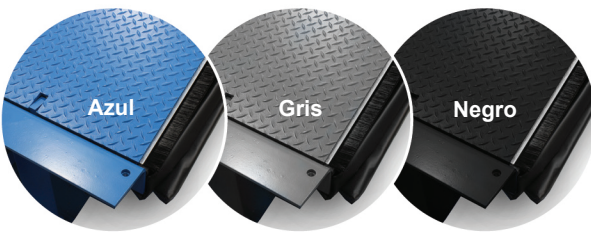

OPCIONES

- Longitud estándar del labio 16" (406 mm), 18" (457 mm) o 20" (508 mm)
- Marco de rampa No-Shim™
- Sello de imperme lateral y trasero
- EasyPull™
- Protectores de pies de rango completo
- Marco frontal cerrado para rampa de fosa
- Boquillas de engrase en el tubo del labio

El sistema completo recubierto con pintura electrostática en polvo prolonga la vida útil de su equipo de andén. Se ha demostrado que este proceso es una solución eficaz contra la oxidación y crea un entorno de trabajo más seguro.

CANADÁ 410 Admiral Blvd
Mississauga, ON, L5T 2N6
Teléfono: 905-457-3900
Fax: 905-457-2313

EUA 6350 Burnt Poplar Road
Greensboro, NC 27409
www.bluegiant.com

MÉXICO Río San Joaquín 2,
México Nuevo, Adolfo Lopez Mateos,
52968, Ciudad López Mateos,
Atizapán, Estado de México

Blue Giant ofrece una gama completa de rampas niveladoras, equipos de seguridad para andenes, sellos y abrigos, accesorios, equipos ergonómicos, mesas elevables de tijera y montacargas industriales. Simultáneamente con nuestro programa de mejora continua de productos, las especificaciones están sujetas a cambios sin previo aviso. Comuníquese con Blue Giant para obtener la información más reciente. Algunas de las características ilustradas pueden ser opcionales en determinadas áreas del mercado.