

ABRIGO DE ANDÉN ESTACIONARIO BGDSHS

CARACTERÍSTICAS Y ESPECIFICACIONES

Diseñado para adaptarse a aberturas de puertas de 10.5' x 10,5" (3.2 x 3.2 m), el BGDSHS está diseñado para adaptarse a puertas y andenes más grandes que sirven para una mayor variedad de tipos y tamaños de remolques. Proporciona acceso completo a la parte trasera del remolque y se ajusta perfectamente alrededor de la parte superior y los lados. El tráfico de cruce de andenes está protegido contra las condiciones climáticas, lo que agrega un grado adicional de seguridad al proceso.

Las unidades estándar sellan remolques de 12' a 13.5' (3.65 m a 4.11 m) de alto en una altura de andén típica de 4' (1.22 m).

CARACTERÍSTICAS ESTÁNDARES

- Proyección de 24" (60.96 cm)
- Tela con base de vinilo de alta resistencia al desgarro de 22 oz (0.62 kg)
- Unidad principal duradera de 138" (350.52 cm) de ancho, con una proyección de 24" (60.96 cm) y una cortina de 36" (91.44 cm)
- Solapas/pliegues de protección en la cortina superior
- Franja guía amarilla de alta visibilidad
- Estructura de madera tratada a presión
- Marco superior en punta para desviar el agua del piso del andén
- Tornillería de montaje galvanizada

Para obtener el máximo valor y rendimiento, el BGDSHS se puede fabricar con nuestras telas de durabilidad prémium (consulte la tabla para conocer los materiales, pesos y colores disponibles).

OPCIONES ADICIONALES:

- Marco de acero pintado
- Marco de acero galvanizado
- Cortina superior de encastre adicional
- Ancho adicional en las cortinas laterales
- Refuerzos angulares en la cortina superior



Abrigo de andén estacionario BGDSHS

SELECCIÓN DE TELAS Y COLORES:

Vinilo de alta resistencia al desgarro de 22 oz (0.62 kg)	■	■	■	■
Vinilo de alta resistencia al desgarro de 40 oz (1.13 kg)	■	■	■	■
Vinilo de alta resistencia al desgarro de 50 oz (1.41 kg)	■			
Hypalon de alto rendimiento de 16 oz (0.45 kg)	■			
Hypalon de alto rendimiento de 40 oz (1.13 kg)	■			

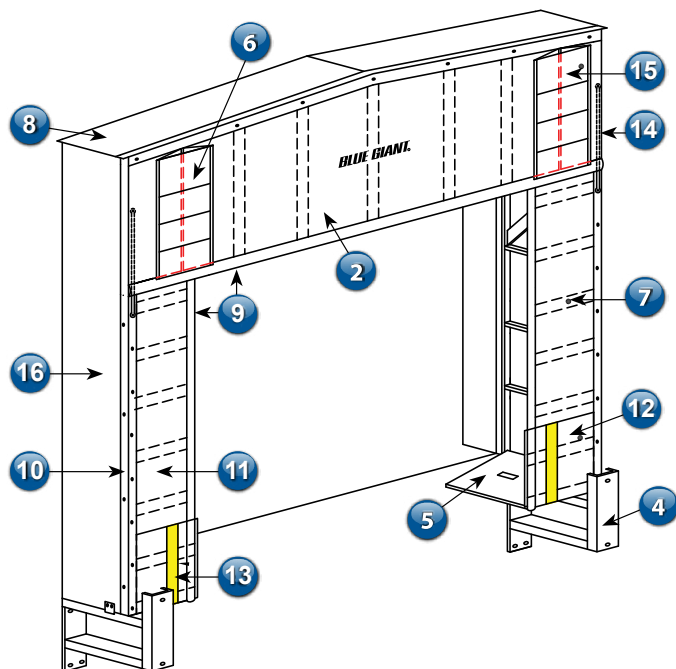

No.	DESCRIPCIÓN
1	Estructura superior de madera (tratada a presión)†
2	Cortina superior
3	Marco lateral de madera (tratada a presión)†
4	Protección de acero
5	Almohadilla de sellado inferior
6	Solapas/pliegues protectores
7	Cables de sujeción
8	Láminas de polietileno (superior y laterales)
9	Sellos de espuma para rampa
10	Ángulo de trimado galvanizado
11	Cortina lateral
12	Doble capa de tela de 24" (61 cm) de alto*
13	Franja guía amarilla de 4" x 24" (10 x 61 cm)
14	Correa de viento
15	Refuerzos angulares*
16	Laterales de vinilo blanco

* Algunos artículos mostrados pueden ser opcionales.

† No se muestra en el dibujo

BLUE GIANT
BLUE GIANT EQUIPMENT CORPORATION

CANADÁ 410 Admiral Blvd
Mississauga ON L5T 2N6
Teléfono: 905-457-3900
Fax: 905-457-2313

EUA 6350 Burnt Poplar Road
Greensboro, NC 27409
www.BlueGiant.com

MÉXICO Río San Joaquín 2,
México Nuevo, Adolfo López Mateos,
52968, Ciudad López Mateos,
Atizapán, Estado de México

Blue Giant ofrece una gama completa de rampas niveladoras, equipos de seguridad para andenes, sellos y abrigos, accesorios, equipos ergonómicos, elevadores de tijera y montacargas industriales. Simultáneamente con nuestro programa de mejora continua de productos, las especificaciones están sujetas a cambios sin previo aviso. Comuníquese con Blue Giant para obtener la información más reciente. Algunas de las características ilustradas pueden ser opcionales en determinadas áreas del mercado.