

BLUE GIANT®



POSICIONADOR AUTOMÁTICO DE TARIMAS PL4



Mejora la
productividad.



La autonivelación no
requiere activación
ni intervención del
trabajador.



Reduce el tiempo de
carga y descarga de
tarimas hasta en un
40 %.



Reduce la
fatiga de los
trabajadores.

ESPECIFICACIONES DEL POSICIONADOR AUTOMÁTICO DE TARIMAS PL4

- A. Diámetro del anillo rotador = 43.0" (1092 mm)
- B. Altura cerrada = 10.5" (267 mm)
- C. Altura elevada = 33.5" (851 mm)
- D. Longitud de la estructura base = 49.0" (1245 mm)
- E. Ancho de la estructura base = 24.3" (617 mm)

Nivela automáticamente cargas de 400 a 3.500 lb (181 kg a 1.587 kg)

Capacidad máxima de carga = 4.000 lb (1.815 kg)

Recorrido = 23" (584 mm)

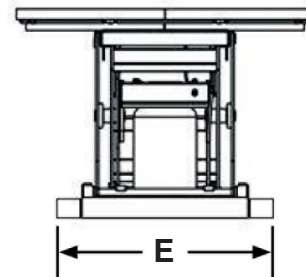
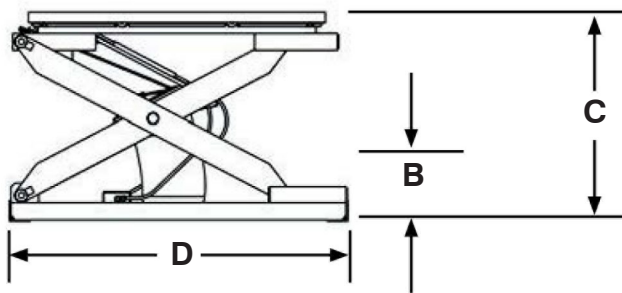
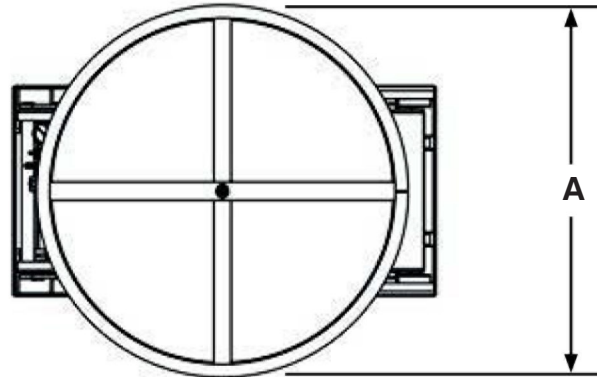

Prevención de lesiones a los trabajadores	Acerca la parte superior de la carga al operario, lo que elimina la necesidad de agacharse, estirarse o inclinarse.
Autonivelación	Mantiene automáticamente la carga a una altura de trabajo ergonómicamente cómoda.
Autonomía	El sistema de aire cautivo elimina la necesidad de una conexión de aire constante o de resortes mecánicos voluminosos.
Anillo giratorio	Permite la carga por el lado cercano y elimina la necesidad de alcanzar, estirarse o rodear la tarima.
Manejo de cargas pesadas	Puede manejar cargas de hasta 4.000 lb (1.815 kg)